



Москва Казань Краснодар Самара
Нижний Новгород Екатеринбург Тюмень Ростов-на-Дону
Уфа Смоленск Елабуга Омск

8-800-700-16-16
(бесплатный звонок по РФ)

www.truck-center.ru
tc@truck-center.ru

СПЕЦИФИКАЦИЯ САМОСВАЛА

IVECO

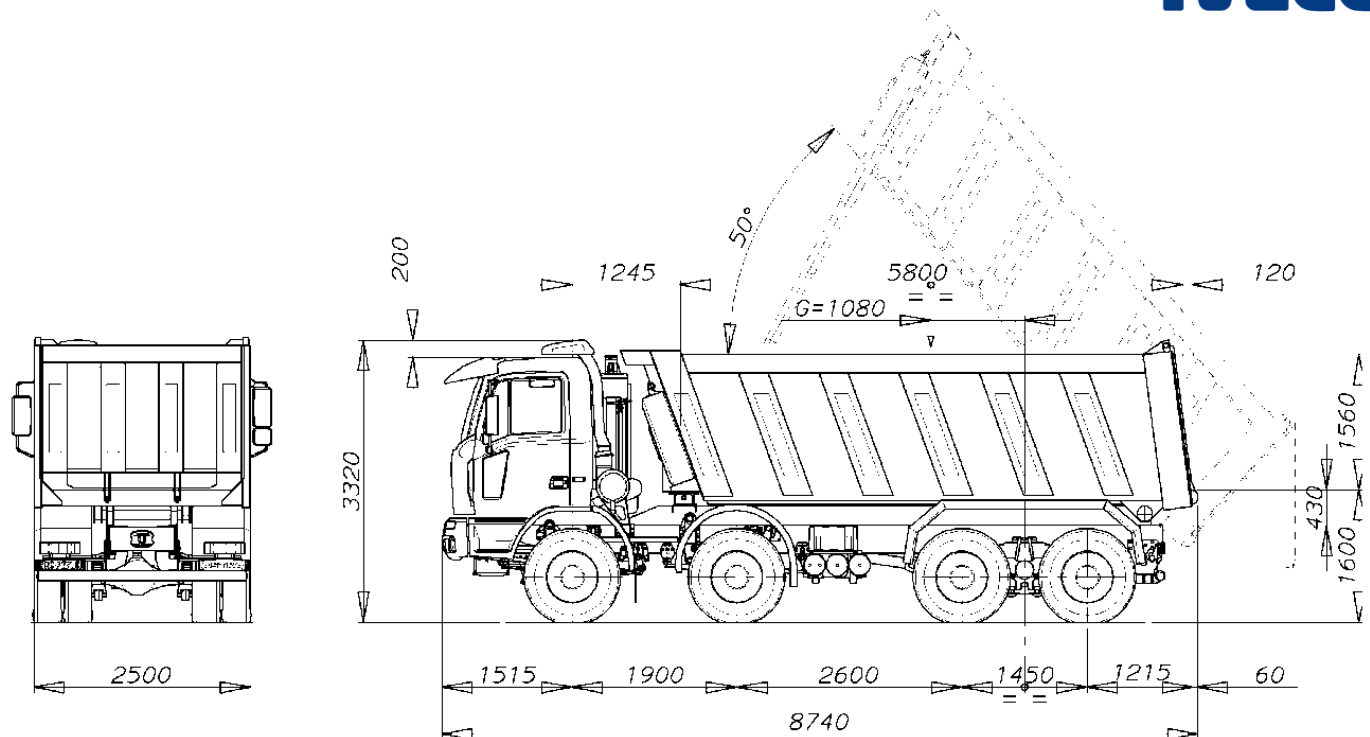

* - спецификация поставляемой машины может отличаться от указанной на схеме (см.ниже)

ОСНОВНЫЕ ХАРАКТЕРИСТИКИ:

- Колесная формула 8x4
- Колесная база, мм 1900+2600+1450
- Допустимая полная масса (конструктивно), кг 48000 (50000)
- Допустимая нагрузка на передние оси, кг 9000+9000
- Допустимая нагрузка на задние оси, кг 32000 (16000+16000)
- Грузоподъемность (конструктивно), кг 32000 (34000)

ДВИГАТЕЛЬ:

- IVECO CURSOR 13 дизельный с турбонаддувом и интеркуллером
- Рядный, 6-цилиндровый
- Соответствует нормам Euro 5
- Система SCR-катализаии
- Рабочий объем: 12.882 см³
- Жидкостная система охлаждения
- Вискостатическая муфта привода вентилятора охлаждения
- Воздушный фильтр сухого типа (cyclone type) со сменным картриджем, воздухозаборник за кабиной
- Вертикальный глушитель
- Макс.мощность 324 кВт (440 HP) при 1.900 об/мин.
- Макс.крутящий момент 2.100 Нм (214 кгм) при 1.000-1.440 об/мин.



Москва Казань Краснодар Самара
Нижний Новгород Екатеринбург Тюмень Ростов-на-Дону
Уфа Смоленск Елабуга Омск

8-800-700-16-16
(бесплатный звонок по РФ)

www.truck-center.ru
tc@truck-center.ru

- Турбина наддува с изменяемой геометрией VGT
- Топливный фильтр-водосепаратор с подогревом
- Моторный тормоз Iveco Turbo Brake 255 кВт (347 л.с.)

КПП и СЦЕПЛЕНИЕ:

- ZF 16S 2220 TO, механическая синхронизированная КПП, 16+2 передач
- Однодисковое сцепление, диаметр 17"

РАЗДАТОЧНАЯ КОРОБКА:

- ТС 2200, двухдиапазонная
- Блокировка межосевого дифференциала

ОСИ:

- Передняя - ведущая управляемая, с усилителем, с центральным и бортовыми редукторами
- Промежуточная - не ведущая управляемая
- Задние - ведущие неуправляемые, с центральным и бортовыми редукторами. Блокировка межосевого и межколесного дифференциалов
- Передаточное отношение 5,009

ПОДВЕСКА:

- Передняя - 4-х листовая усиленная рессорная, с амортизаторами и стабилизаторами
- Задняя - 4-х листовая усиленная рессорная, со стабилизатором на 2ой оси

ШИНЫ:

- Передние - 13R22.5
- Задние - 13R22.5, двускатные
- Запасное колесо

ТОРМОЗНАЯ СИСТЕМА:

- Двухконтрурная "Duo-duplex"
- Система ABS
- Электронная система ограничения тормозного усилия EBL
- Тормозные механизмы с автоматической регулировкой
- Стояночная тормозная система через механизмы задних осей
- Двухцилиндровый компрессор 630 куб.см
- Тормозные механизмы:
 - передние - барабанные
 - задние - барабанные

РУЛЕВОЕ УПРАВЛЕНИЕ:

- ZF, с гидроусилителем
- Основной гидронасос с приводом от двигателя
- Аварийный гидронасос с приводом от КПП



Москва
Нижний Новгород
Уфа

Казань
Екатеринбург
Смоленск

Краснодар
Тюмень
Елабуга

Самара
Ростов-на-Дону
Омск

8-800-700-16-16
(бесплатный звонок по РФ)

www.truck-center.ru
tc@truck-center.ru

- Регулируемая рулевая колонка

ЭЛЕКТРОСИСТЕМА:

- Бортовая сеть - 24 В
- Генератор - 90 А - 28 В
- Стартер - 5,5 кВт
- АКБ - 220 Ач x 2

КАБИНА:

- AD (active day)
- Цельнометаллическая, двухместная(1 +1) без спальных мест
- Механическая подвеска кабины
- Кресло водителя на пневмоподвеске, регулируемое
- Кресло пассажира регулируемое в 2х направлениях
- Ремни безопасности и подголовники
- Электростеклоподъемники
- Электро регулируемые зеркала заднего вида с подогревом
- Внешний солнцезащитный козырек
- Атермическое остекление
- Электронный тахограф
- Цвет БЕЛЫЙ IS 194

ПРОЧЕЕ:

- Стальной топливный бак 300 л
- Бак AdBlue 45 л, с подогревом
- Северный пакет Webasto:
 - автономный предпусковой жидкостной подогреватель двигателя;
 - автономный воздушный отопитель салона;
 - подогрев топливозаборника и топлива в баке
- Защитные решетки фар
- Проблесковые маячки оранжевого цвета x 2
- Передняя и задняя сервисная буксирная проушина
- Стандартный набор инструмента и принадлежностей
- Аптечка, огнетушитель, знак аварийной остановки

САМОСВАЛЬНЫЙ КУЗОВ CANTONI-СТТМ Semiroccia:

- Объем кузова (с шапкой) - 20 (22) куб.м
- Фронтальный гидроцилиндр подъема кузова
- Стабилизатор кузова
- Днище - 8 мм, Hardox HB450
- Борта - 5 мм, Hardox HB400



Москва Казань Краснодар Самара
Нижегород Екатеринбург Тюмень Ростов-на-Дону
Уфа Смоленск Елабуга Омск

8-800-700-16-16
(бесплатный звонок по РФ)

www.truck-center.ru
tc@truck-center.ru

- Передний борт с защитным козырьком и кронштейном-держателем запасного колеса
- Задний борт с автоматическим механизмом блокировки/размыкания замков
- Система обогрева кузова выхлопными газами (схема "Middle")
- Задние полукрылья (передние зафиксированы на кузове, тип "Yakutia")
- Инструментальный ящик
- Защитные сетки для задних фонарей