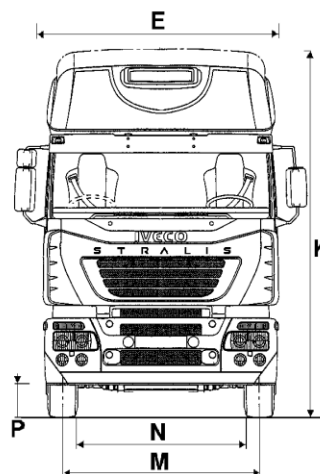
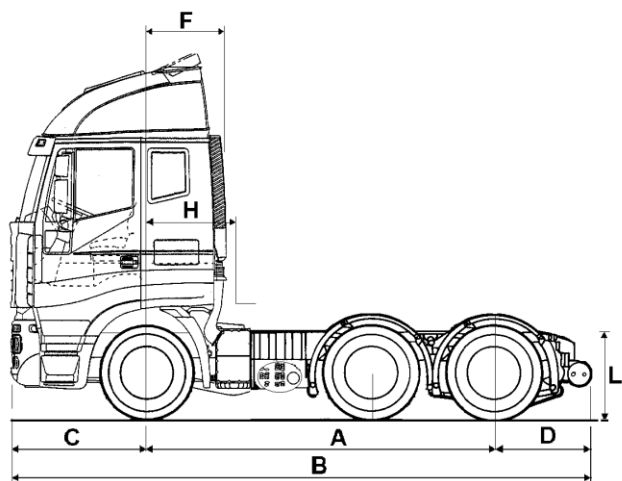

ТЕХНИЧЕСКАЯ СПЕЦИФИКАЦИЯ ТЯГАЧА «IVECO-AMT STRALIS AT440S45TZP, 6x4»

Колесная формула

- Колесная база, мм
- Допустимая масса GVW, кг
- Допустимая нагрузка на переднюю ось, кг
- Допустимая нагрузка на задние оси, кг

6x4

 3200
26 000
7500
21000

Кабина АТ

- 2-х местная со спальным местом.
- Сиденье водителя на пневмоподвеске, регулируемое, с подголовником
- Сиденье пассажира регулируемое, с ремнем безопасности

Шины

- двускатная ошиновка 315/70R22.5 импортного производства

Двигатель
CURSOR 10 / Евро 5 / 450 л.с.

- Дизельный 6-ти цилиндровый рядный, оснащенный системой турбонаддува с клапаном сброса избыточного давления выхлопных газов на входе в турбину и промежуточным охладителем подаваемого в цилиндры воздуха. Впрыск топлива в цилиндры осуществляется посредством индивидуальных для каждого цилиндра «насос-форсунок» и электронной системы подачи топлива (EDC)
- Рабочий объем двигателя - 10308 см³
- Количество клапанов - 24
- Максимальная мощность двигателя - 450 л.с. (331 кВт) при – 2100 об/мин.
- Максимальный крутящий момент - 2100 Нм в диапазоне 1050 – 1550 об/мин.
- Содержание токсичных веществ в отработавших газах соответствует нормам EURO 5

Сцепление

- Сухое однодисковое, нажимного типа с диафрагменными пружинами.
- Сервопривод. Автоматическая регулировка. Наружный диаметр 17”.



-

Коробка передач 16S 2220 TD

- Механическая, синхронизованная с сервоприводом
- Число ступеней 16

Подвеска

- Передняя: параболические рессоры + телескопические амортизаторы гидравлического типа.
- Задняя: пневматическая + телескопические амортизаторы гидравлического типа

Рулевое управление

- Гидравлический усилитель
- Регулировка рулевой колонки по углу наклона и вылету

Тормозная система

- EBS
- Декомпрессионный моторный тормоз Iveco Turbo Brake.
- Электронный регулятор тормозов встроен в модуль ABS, не требует отдельного обслуживания.
- Дисковые тормоза на передней и задних осях
- Дублирующий пневматический контур
- Сушитель воздуха пневмосистемы

Электросистема

- Напряжение : 24 В
- Аккумуляторная батарея : 2x12В (220 Ач)
- Генератор : 24 В-90 А

Топливный бак

- 600 л

Оборудование, поставляемое в составе автомобиля

- Задний стабилизатор поперечной устойчивости
- Передний стабилизатор поперечной устойчивости
- Блокировка дифференциала трансмиссии
- Боковая выхлопная труба
- Инерционные ремни безопасности
- Электростеклоподъемники
- Резервуар воздушный (ресивер) стальной
- Электрический звуковой сигнал
- Предохранительный клапан тормозов
- Передняя противоподкатная балка
- Стальные колеса

- Логотип IVECO
- Круиз-контроль
- Юбка бампера
- Установка радио
- Тканевая отделка кабины
- Шторки лобового стекла
- Аптечка
- Огнетушитель
- Знак аварийной остановки
- Знак автопоезда
- Ограничитель скорости 90 km/h
- Комплект климат-контроля
- Таблички воздушных баллонов
- Подголовники
- Угольный фильтр воздухозаборника кабины
- Ручной отключатель массы аккумулятора.
- Механическая подвеска кабины
- Регулятор подвески с 1 датчиком
- Пластиковый передний бампер
- Ручной механизм опрокидывания кабины
- Бак ADBLUE 55 литров
- Бак ADBLUE с обогревом
- Зеркала 240
- Компрессор воздушный VICIL
- Два противооткатных башмака
- Наружный солнцезащитный козырек
- Разъем прицепа/полуприцепа 7-полюс.
- Передний стояночный тормоз
- Разъем для подключения зарядного устройства
- Зеркала заднего вида с обогревом и электроприводом
- Сигнализатор ремней безопасности
- Держатель огнетушителя
- Модуль расширения
- ССУ JOST 150+100mm
- Доп. отопитель кабины воздушный
- Комплектация на 60 тонн
- Передаточное число на осях 3.09
- Вредные выбросы Euro-5 2007 г
- Запасное колесо
- Подогреваемый фильтр грубой очистки