

СПЕЦИФИКАЦИЯ НА ШАССИ IVECO TRAKKER AD410T41 8x4

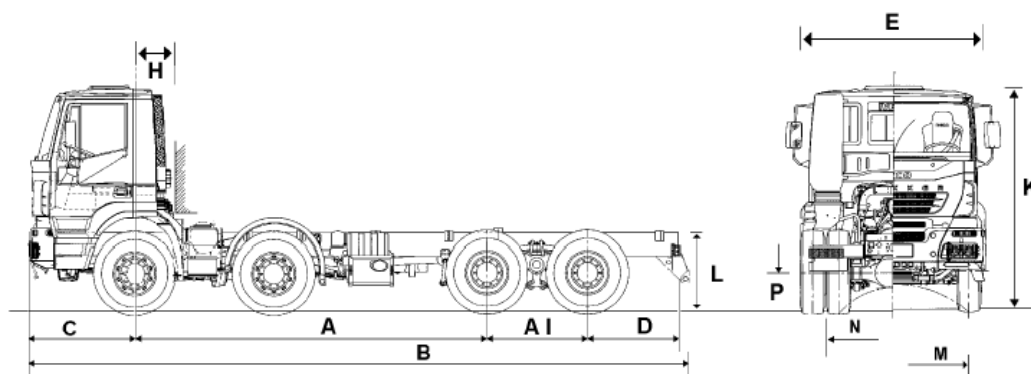

Колесная формула : **8x4**

- Колесная база, мм	4250+1390
- Допустимая масса GVW (конструктивно), кг	41 000 (48 000)
- Допустимая масса автопоезда GCW, кг	85 000
- Допустимая нагрузка на переднюю ось 1 и 2, кг	8 000 + 8 000*
- Допустимая нагрузка на заднюю тележку, кг	26 000* (13 000 + 13 000)
- Максимальная грузоподъемность, кг	28 000

*-ограничено несущей способностью шин

Кабина: AD TRAKKER

- стальная над двигателем
- 2х местная, без спального места

Двигатель: CURSOR 13 / Евро 5 / 410 л.с.

- Дизельный 6-ти цилиндровый рядный, оснащенный системой турбонаддува с клапаном сброса избыточного давления выхлопных газов на входе в турбину и промежуточным охладителем подаваемого в цилиндры воздуха. Впрыск топлива в цилиндры осуществляется посредством индивидуальных для каждого цилиндра «насос-форсунок» и электронной системы подачи топлива (EDC)

- Рабочий объем двигателя - **12880 см³**
- Количество клапанов - **24**
- Содержание токсичных веществ в отработавших газах соответствует нормам **EURO 5**

Модель двигателя *	Топливо	Экологический класс	Расход AdBlue	Мощность
F3B / Cursor 13	Дизельное	Четвёртый(Евро-5)	6% от расхода топлива	410 лс

Максимальная мощность, кВт / лс	301 / 410
При оборотах в минуту	1515 - 1900
Максимальный крутящий момент, Нм	1900
При оборотах в минуту	1000 - 1515

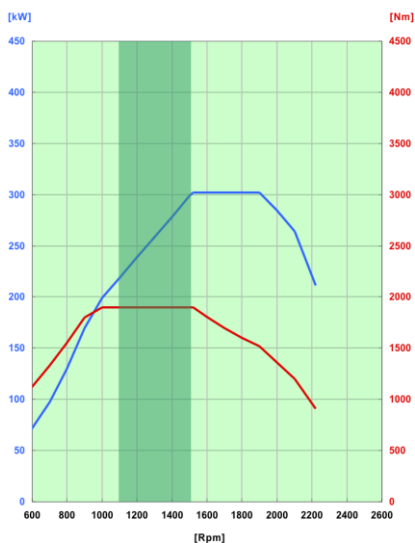

Сцепление

- Сухое однодисковое, нажимного типа с диафрагменными пружинами.
- Сервопривод. Автоматическая регулировка. Наружный диаметр 17"

Коробка передач : ZF 16S 2220 OD

- Механическая, синхронизованная с сервоприводом
- Число ступеней 16+2

Подвеска

- Передняя: рессорная со стабилизатором и телескопическими амортизаторами гидравлического типа
- Задняя: рессорная со стабилизатором

Колеса/шины

- Шины: 385/65-315R22.5
- Ошиновка: односкатная на передней оси, двухскатная на задних осях

Рулевое управление

- Гидравлический усилитель
- Регулировка рулевой колонки по углу наклона и вылету

Тормозная система

- Двухконтурная пневматическая
- ABS+EBL(REAR)
- Декомпрессионный моторный тормоз **Iveco Turbo Brake**
- Электронная система контроля тормозного усилия тягач+полуприцеп (EBL)
- Тормозные механизмы, тип: для всех осей - барабанные
- Осушитель воздуха пневмосистемы с подогревом

Электросистема

- Напряжение: 24 В
- Аккумуляторная батарея: 2x12В (190 Ач)
- Генератор: 28 В-90 А
- Стартер: 5 кВт



Комплектация:

Антипылевой фильтр	Зеркала вынесенные на 240мм (под п/прицеп шир.2600мм.)
Вертикальный воздушный фильтр	Отделение для вещей в задней стенке
Брызговики "Ivesco"	Рама окрашена в серый цвет (RAL 7021)
Топливный бак 300л.	Воздушный компрессор 352куб.см. (1 цилиндр.)
Свес сзади 1225мм.	Ящик для акб горизонтальный на раме
Генератор 90 А 24V	ЕВРО 5
Ограничитель скорости 90 км/ч	Бардюрное зеркало
Механ.КПП 16S 2220 ТО	Низкая кабина AD
Сиденье с подголовником	Ограничитель оборотов двиг. 1900 об/мин
Датчик непристегнутого ремня	Бак для мочевины обогреваемый
Выключатель массы ручной	Модуль расширения
Механическая подвеска кабины	Выхлоп вверх (+глушитель)
Ручной подъем кабины	Сменная кассета вертикального фильтра
Спидометр (км/ч м/ч)	РТО ZF NH/4C POMP P
Тахограф цифровой	Передаточное число 5.56
Зеркала заднего вида по директиве 2003/97/CE	Задняя поперечена рамы под букс.устр. 20т.
Задний стабилизатор	Субаркт. Зимний Пакет до -30
Шильдики воздушных ресиверов	Шумоизоляция кабины 80 Дб
Предохранительный клапан ручного тормоза	Боковые Электрзеркала с обогревом
Передний стабилизатор	Допустимые нагрузки по осям 9000-9000-26000 кг.
ABS (Anti-lock Bracking System)	Подготовка для подключ. РТО
Блокировка межколесного дифф.	Пакет курильщика
Стальной передний бампер	Пневмо вод.сиденье с подогревом
Ремни безопасности	Отопитель кабины и мотоотсека
Электростеклоподъемники	АКБ 220 А/ч
Пас.сиденье регулир. в 2-х напр. (ткань)	Разъем для подзарядки АКБ
Тканевый салон	Полуэллиптические задние рессоры
Электросигнал	Шины 385/65-315R22.5
Аудиоподготовка (антенна, без гнезда для магнитолы и без колонок)	7 PIN электро разъем
Колесные диски стальные	Внешний солнцезащитный козырек
Круиз контроль	Защитные решетки на фарах
Обтекатель под передним бампером	Подготовка под Прицеп (Электро – Пневмо)
Отопитель салона	Противооткатные башмаки (2шт.)
Затемненные стекла	Защита радиатора
Набор инструментов	Задний бампер
Бак для мочевины 55л.	Передняя усиленная подвеска
Стальной ресивер	Фильтр грубой очистки с подогревом